

ES3246

PLATAFORMAS ELEVADORAS ELÉCTRICAS DE TIJERA



ESPECIFICACIONES DESTACADAS

Altura de trabajo

9,75 m

Capacidad de carga

En interiores: 320 kg
En exteriores: 230 kg

Personas transportadas

En interiores:
En exteriores:

Velocidad con plataforma recogida

4,8 km/h

CARACTERÍSTICAS DESTACADAS

- Nueva configuración con tracción eléctrica CA que maximiza el rendimiento y mejora el ciclo de trabajo.
- Reducción de los costes de funcionamiento gracias a la alimentación eléctrica de CC y a los componentes integrados con un número limitado de mangueras y accesorios hidráulicos. Esto significa tiempos de trabajo más largos con un mínimo de fugas e intervenciones de mantenimiento reducidas al mínimo.
- Sistema opcional de contención de fugas CleanGuard para trabajar en áreas sensibles.
- Cargador USB estándar y soporte para teléfono para facilitar el trabajo de los operadores; alto nivel de uso compartido con otras plataformas de tijera JLG® para simplificar el servicio.

ACCESORIOS Y OPCIONES

- Dos barandillas plegables
- Cubiertas de motor
- Luces de trabajo de la plataforma
- Baterías plomo-ácido convencionales de 6 V - 220 Ah
- Sistema Clean Guard
- SkySense nivel 1
- SkySense nivel 2
- Alarma de movimiento
- Alarma de descenso
- Soporte para paneles
- Soporte interno para tubos
- Estación de trabajo
- Alarma de ruido blanco
- Paquete para electricistas *
- Paquete para fontaneros **
- Faro destellante intermitente ámbar (doble)
- Enchufes y tomas de corriente
- Paquete antivandalismo
- MDI (Base)
- Cargador de batería (DELTA-Q, 1200 W, CAN) - disponible solo con opciones de batería de litio
- LITIO: Batería de litio de 24 V / 90 Ah
- LITIO+: Batería de litio de 24 V / 180 Ah

* Comprende ESTACIÓN DE TRABAJO, SOPORTES PARA TUBOS, TORNILLO DE BANCO, ÁRBOL DEL ELECTRICISTA
** Comprende ESTACIÓN DE TRABAJO, SOPORTES PARA TUBOS, TORNILLO DE BANCO.

ESPECIFICACIONES ESTÁNDAR

Prestaciones

Altura de trabajo	11,75 m
Altura plataforma - Elevada	9,75 m
Capacidad plataforma - En interiores	320 kg
Capacidad plataforma - En exteriores	230 kg
Personas transportadas	2 en interiores / 1 en exteriores
Capacidad sobre la extensión opcional	120 kg
Tiempo de elevación/descenso (sin carga)	50 / 44 segundos
Tiempo de elevación/descenso (carga nominal)	58 / 37 segundos
Altura máxima de traslación	Completamente elevada
Peso de la máquina*	2.550 kg
Presión máxima sobre el suelo	9,84 kg/cm ²
Velocidad - Plataforma recogida	4,8 km/h
Velocidad - Plataforma elevada	0,8 km/h
Pendiente superable	25% (14°)
Radio de giro - Interno	0
Radio de giro - Externo	2,25 m
Inclinación máxima entre lado y lado	2,5°
Inclinación máxima entre la parte anterior y la posterior	3,5°

*Algunas opciones o la conformidad con normas de ciertos países pueden conllevar un aumento del peso y/o de las dimensiones.

Alimentación

Motores	CA 24 V con imán permanente
Motor bomba hidráulica	24 V CC / 3 kW
Baterías	AGM 4 x 6 V 213 Ah
Cargador (120/240 V - 50/60 Hz)	automático de 27 A

Neumáticos

Macizos que no dejan huella	406 x 127 mm
-----------------------------	--------------

Frenos

Eléctricos / de fricción en las ruedas anteriores

Sistema hidráulico

Capacidad tanque hidráulico	19 l
-----------------------------	------

CARACTERÍSTICAS ESTÁNDAR

- Extensión desplegable de 0.91 m
- Barandillas plegables
- Puerta batiente con apertura hacia afuera
- Caja de la consola de la plataforma extraíble
- Puntos de amarre
- Joystick proporcional de maniobra accionado con el pulgar
- Control proporcional de velocidad de elevación/descenso
- Joystick para elevación y desplazamiento
- Sistema detector de carga
- Cargador USB y soporte para el teléfono
- Superficie de acero con acabado en forma de diamante
- 4 baterías AGM de 6 V 213 Ah
- Configuraciones personalizables
- Sistema de autodiagnóstico integrado
- Puertas del compartimento de las baterías/panel eléctrico con apertura hacia afuera
- Cargador de batería automático de 27 A
- Cargador de baterías (DELTA-Q, 650 W, CAN)
- Tracción y dirección delantera eléctrica directa con doble motor
- Frenos automáticos en dos ruedas
- Liberación freno de emergencia
- Sistema activo de protección anti baches
- Cable CA conectado a la plataforma
- Puerto del analizador para diagnóstico
- Indicador del estado de la batería
- Contador de horas
- Casquillos de los brazos de tijera sin lubricación
- Descenso manual
- Bocina
- Escalera extraíble
- Orejetas de elevación
- Juntas del pivote de acoplamiento sin lubricación
- Sensor de variación de la inclinación (lado y lado)
- Luz indicadora y alarma de inclinación
- Orejetas de anclaje
- Alojamiento para montacargas
- Faro destellante intermitente ámbar
- Módulo de conectividad Clearsky SMART FLEET - Suscripción a través de On Line Express

ES3246

PLATAFORMAS ELEVADORAS ELÉCTRICAS DE TIJERA



DIMENSIONES

Todas las dimensiones son aproximadas.

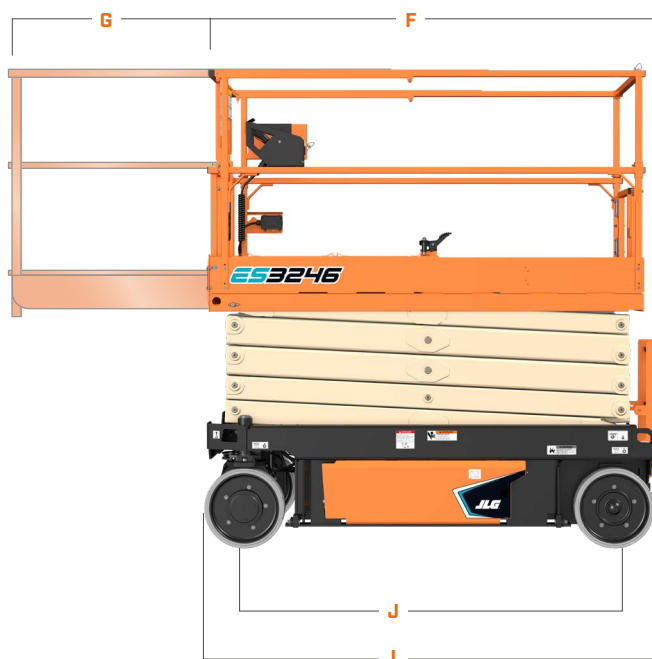
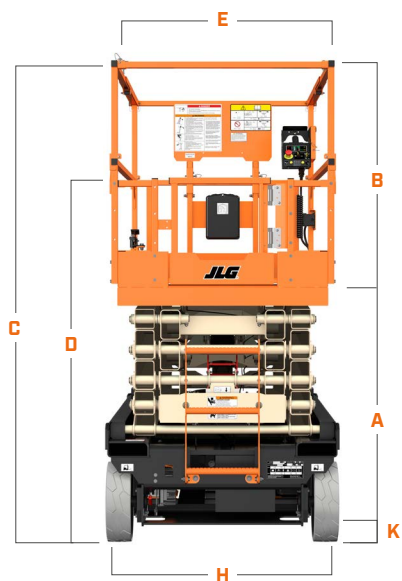

A. Altura de la plataforma retraída	1,29 m	H. Anchura máquina	1,17 m
B. Altura de las barandillas	1,13 m	I. Longitud máquina	2,4 m **
C. Altura máquina recogida	2,43 m	J. Distancia entre ejes	1,88 m
D. Altura en reposo (barandillas plegadas)	1,98 m *	K. Distancia al suelo	98 mm
E. Anchura total	0,95 m		
F. Longitud total	2,12 m		
G. Longitud de la extensión	0,91 m		

* Barandillas plegables estándar en todos los modelos ES en especificaciones CE.

** Incluida la escalera

ADVERTENCIA

JLG se reserva el derecho de hacer cambios sin previo aviso en base al constante trabajo de investigación y desarrollo de productos. La información que figura en el presente documento es indicativa. Las especificaciones, como el peso, pueden cambiar para cumplir con las normas locales o las opciones seleccionadas por el cliente.

JLG se reserva el derecho de hacer cambios sin previo aviso en base al constante trabajo de investigación y desarrollo de productos.



AVANAVS
SIEMPRE ADELANTE